



WATER • TECHNOLOGY

## BOOSTER SILENT

AUTOMATISCHE MEERCELLIGE POMPEN MET GEINTEGREERDE BESTURING  
POMPES AUTOMATIQUES MULTICELLULAIRES AVEC CONTROLE INTEGREE



### REGENWATERRECUPERATIE

De meest geruisarme meercellige zelfaanzuigende pomp ter wereld (67dB), voor huishoudelijke bevoorrading van regenwater (huis, tuin) met elektronische sturing. De pomp is uitgerust met een elektronische droogdraai beveiliging. Ingebouwde terugslagklep aan de aanzuigzijde. Automatische start-stop functie bij het al dan niet gebruiken van water. Kan zowel manueel als automatisch in gebruik worden genomen. Geleverd met kabel en stekker. Voorzien van waterreservoir van 2l.

### RECUPERATION D'EAU DE PLUIE

La pompe multicellulaire auto-amorçante la plus silencieuse (67 dB) au monde, pour l'alimentation domestique (maison, jardin) avec module de contrôle électronique. La pompe est équipée d'une sécurité manque d'eau électronique. Clapet anti-retour intégré côté aspiration. Démarrage automatique dès une prise d'eau et arrêt automatique à la fin de celle-ci. Remise en fonction manuelle ou automatique. Fournie de série avec câble et prise. Fournie avec réservoir de 2 l.

## TECHNISCHE GEGEVENS / DONNEES TECHNIQUES

MODEL-MODELE	CODE	ELECTRISCHE GEGEVENS/DONNEES ELECTRIQUES				HYDRAULISCHE GEGEVENS/DONNEES HYDRAULIQUES														
		VOEDING TENSION 50 Hz	P1 MAX KW	P2 NOMINAL		In A	Q=m³h										N° WAAIERS TURBINES	DNA GAS	DNM GAS	KG
		kW	HP		0	0,6	1,2	1,8	2,4	3,0	3,6	4,2	4,8							
BOOSTER SILENT 3 M	60122696	1 x 230 V ~	0,8	0,55	0,75	3,7	37	34	32	31	27	23	19	15	8	3	1"	1"	11,5	18
BOOSTER SILENT 4 M	60122698	1 x 230 V ~	1	0,75	1	4,7	47	43	40	35	31	27	22	17	9	4	1"	1"	11,5	18
BOOSTER SILENT 5 M	60122699	1 x 230 V ~	1,25	1	1,36	5,7	57	52	48	43	38	31	25	18	10	5	1"	1"	11,5	18

## TOEBEHOREN / ACCESSOIRES IN/EN KIT

REF.	BESCHRIJVING/DESCRIPTION
A	3-WEG KOPPELING/RACCORD A 3 VOIES
B	PERSAANSLUITING/RACCORD DE REFOULEMENT
C	MEMBRAANVAT/RESERVOIR A MEMBRANE 2L



# BOOSTER SILENT

AUTOMATISCHE MEERCELLIGE POMPEN MET GEINTEGREERDE BESTURING  
 POMPES AUTOMATIQUES MULTICELLULAIRES AVEC CONTROLE INTEGREE

## TECHNISCHE GEGEVENS / DONNEES TECHNIQUES

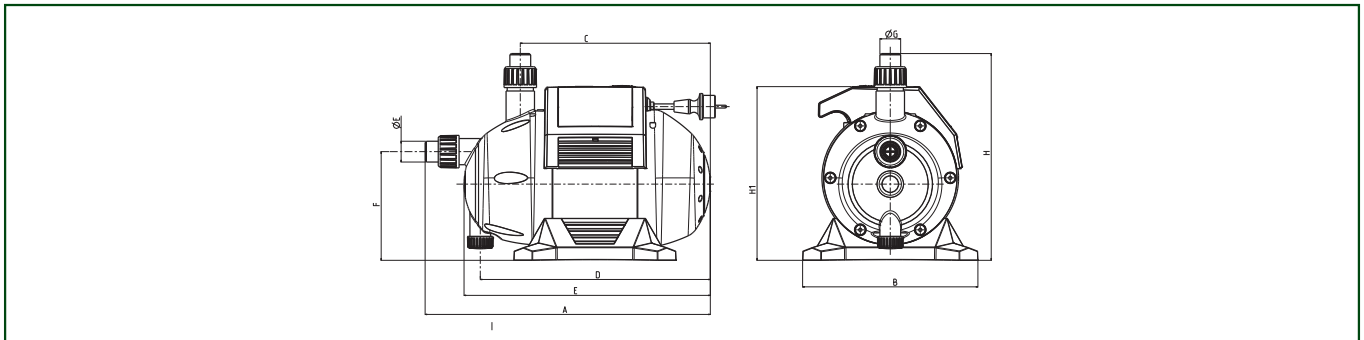
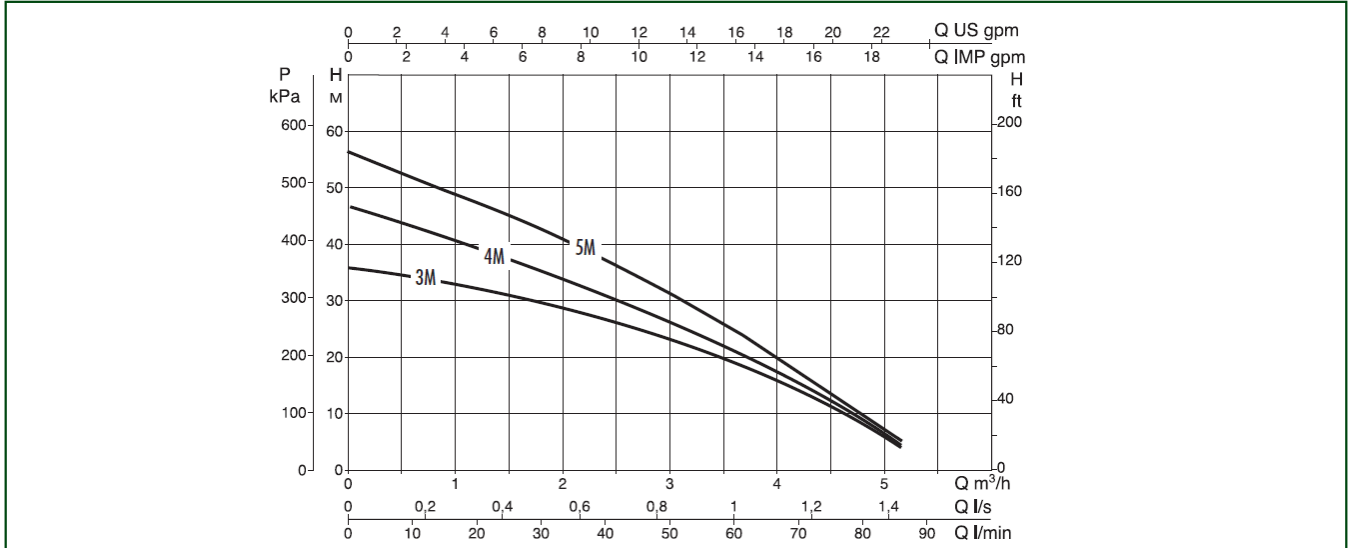

MODEL-MODELE	A	B	C	D	E	F	ØG	H	H1	VOLUME m <sup>3</sup>	Kg
<b>BOOSTER SILENT 3 M</b>	455	280	305	370	395	175	33	330	280	0,07	11,5
<b>BOOSTER SILENT 4 M</b>	455	280	305	370	395	175	33	330	280	0,07	11,5
<b>BOOSTER SILENT 5 M</b>	455	280	305	370	395	175	33	330	280	0,07	11,5